

модуль її горизонтальної складової буде більше  $|\vec{F}_{тр}|$ , тобто якщо буде виконуватися співвідношення  $|\vec{F}|\cos x - \delta = \mu|m\vec{g}| - |\vec{F}|\sin x$ , де  $\delta > 0$ . Звідси знаходимо  $|\vec{F}| = \frac{\mu|m\vec{g}| + \delta}{\cos x + \mu \sin x}$  ( $0 < x < \frac{\pi}{2}$ ). Модуль сили  $\vec{F}$  буде найменшим при такому  $x$  з проміжку  $(0; \pi/2)$  при якому функція  $f(x) = \cos x + \mu \sin x$  набуде найбільшого значення.



Рис. 1.1.

Знайдемо похідну функції  $f(x)$ :

$f'(x) = \cos x(\mu - \operatorname{tg} x)$ . Функція  $f(x)$  досягає найбільшого, а  $|\vec{F}|$  найменшого значення при

$$x_0 = \operatorname{arctg} \mu = \operatorname{arctg} \frac{1}{2} \approx 26^{\circ}30'.$$

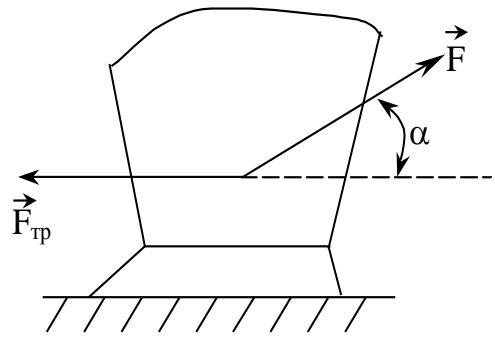
Конструкція причепа тракторного плуга не дозволяє забезпечити оптимальний напрямок сили тяги під кутом  $26^{\circ}30'$ , але на практиці рекомендується по можливості наближатися до цього напрямку.

Таким чином, процес розв'язування задач стає джерелом отримання нових знань.

Розв'язування прикладних задач не може замінити синтезуючого впливу спецдисциплін на рівень аграрної освіти. Але їх використання в процесі вивчення математики у комплексі з іншими дисциплінами необхідне для якісної підготовки майбутніх фахівців-аграріїв.

Отже, прикладні задачі відіграють значну роль у формуванні професійної спрямованості майбутнього спеціаліста, що передбачає виховання позитивного ставлення до обраної професії, розвиток інтересів та здібностей до неї.

#### ЛІТЕРАТУРА:

1. Гальперин П. Я. Основные результаты исследований по проблеме "Формирование умственных действий и понятий". – М.: Изд-во Моск. ун-та, 1965. – 52 с.
2. Добровольський В. В. Екологічні знання: Навч. посіб. – К.: ВД "Професіонал", 2005. – 304 с.
3. Кудрявцев Л. Д. Современная математика и ее преподавание: Учебное пособие для вузов. – 2-е изд., доп. – М.: Наука, 1985. – 176 с.
4. Матюшкин А. М. Теоретические вопросы проблемного обучения // Советская педагогика. – 1971. – № 7. – С. 38-47.
5. Менчинская Н. А. Психология обучения арифметики. – М.: Учпедгиз, 1955. – 432 с.
6. Талызина Н. Ф. О стратегии образования ( мнения участников дискуссии ) // Вестник высшей школы. – 1988. – № 6. – С. 3-8.
7. Талызина Н. Ф. Управление процессом усвоения знаний. – М.: Изд-во Моск. ун-та, 1975. – 343 с.

УДК 378:37.035.3

М.П. Пантюк

### **СПЕЦИФІКА ПІДГОТОВКИ ВЧИТЕЛІВ ДО ТРУДОВОГО ВИХОВАННЯ УЧНІВ У ВІТЧИЗНЯНІЙ ПЕДАГОГІЦІ ПОЧАТКУ ХХ СТ.**

У статті з'ясовуються особливості підготовки майбутніх вчителів до трудового виховання учнів у вітчизняній педагогіці початку ХХ століття. Аналізуються програми трудового виховання, обґрунтовуються його принципи та методи.

*This article deals with defining the peculiarities of training future teachers for pupils' labour education in native pedagogics (the beginning of the 20<sup>th</sup> century). The programs of labour education are analysed and their principles and methods are substantiated in this article.*

Проблеми трудового виховання дітей та молоді як у сім'ї, так і в школі сьогодні відійшли дещо на другорядні позиції. Причинами цього явища, на нашу думку, є покращення життя громадян, комфортність побутових умов, механізація та комп'ютеризація праці, урбанізація суспільства тощо. Видається, що ці умови повинні загалом позитивно сприяти на становлення особистості дитини, яка має змогу використовувати вільний час для навчання та розвитку. Проте досвід вказує на те, що відмежування людини від виконання певних обов'язків у сім'ї, родині, школі, громадській організації породжує негативні явища, від яких потерпає не лише сама дитина, а й її оточення. Незадіяність дитини у суспільному та громадському житті породжує лінощі, несамотійність, небажання працювати і одержувати результати від власної діяльності, апатію, невміння ставити та досягати мету у житті. Тому, вважаємо, що повернення пріоритетних позицій для трудового виховання, звісно у іншому, сучасному звучанні є важливим завданням сучасної школи. Підготовка вчителя до реалізації цих завдань потребує спеціальної уваги з боку педагогіки загалом та методики, зокрема.

Питання трудового виховання у свій час розроблялися такими науковцями, як А. Вихрущ, М. Тименко, Д. Тхоржевський, В. Сидоренко, О. Шпак та ін.

На особливу вагу праці у житті людини звертали увагу такі відомі українські педагоги, як К. Ушинський, Я. Чепіга, С. Русова, А. Макаренко, В. Сухомлинський.

Ми ж у своїй статті **ставимо за мету** з'ясувати зміст трудового виховання і проаналізувати особливості підготовки вчителів до здійснення завдань трудового виховання у вітчизняній педагогіці початку ХХ століття.

На початку 20-х років особливо важливим напрямком виховання дітей та молоді, а також підготовки вчителів і вихователів до цього напрямку діяльності визначалося трудове виховання. Навчальна дисципліна "Трудове виховання" на педагогічних курсах, які організовувалися у досліджуваний період, була центральним серед педагогічних курсів. Її вивченню навчальним планом передбачалося 2 тижневі години, але автори вважали, що за цей період курс може бути вивчений із достатньою повнотою.

Першим і центральним питанням, яке розпочинало уведення в курс трудового виховання, було визначення сутності трудового виховання. Навчальні програми вказували, що розуміння трудового виховання повинно бути сконструйоване у суворому дусі радянської трудової педагогіки. Трудове виховання у досліджуваний період, тобто на початку 20-х років, визначалося як виховання людини для трудового життя в соціалістичному суспільстві. Фізична праця презентувалася як підґрунтя культури народу засобом суспільного прогресу. З огляду на це, трудове виховання трактувалося, насамперед, як необхідний елемент загальної культури особистості. З іншого боку, воно тісно пов'язувалося з розумовою працею. Автори програм вказували, що роз'єднання цих двох елементів було результатом вузькоремісницького підходу. Наголошувалося, що ці два види праці, тобто розумова і фізична, складають дві сторони одного і того ж єдиного у своїй сутності виховного процесу.

Майбутніх учителів знайомили з історією трудового виховання, з поділом усієї інформації на періоди феодалізму (XII ст.), розкладу феодалізму (XII-XV ст.) і виникнення торгівельного капіталізму (XVI-XVIII ст.), промислового капіталізму (XIX ст.) [1: 37].

Процес підготовки вчителя до виховної роботи, зокрема до реалізації завдань трудового виховання, яке стало одним із найактуальніших напрямків у період будівництва радянської держави, визначив принцип трудового виховання. Науковці наголошували на тому, що ціла низка європейських країн не визнає принцип трудового виховання як провідний у вихованні особистості. Визначалося також, що офіційна європейська педагогіка не вказувала на необхідність уведення в навчальний план загальноосвітніх шкіл праці, оскільки вважала, що праця залишається прерогативою нижчих класів. Прихильники радянської педагогіки вважали, що офіційна педагогічна наука у цей період все ще була

пронизана “інтелектуалістичними елементами”: ”Вона надто ще цінила інтелектуальний бік людини, надавала виняткове значення знанню як такому, не рахувалася з життям. Для неї школа була школою учіння, сам шлях учіння (пізнання) повинен був вести вихованця від неусвідомленого сприйняття до зрозумілих понять і системи їх“ [1: 39].

Слід відзначити, що саме у цей період радянська педагогіка кардинально відрізняється від педагогіки європейських країн, які готували людину до майбутнього життя, інтелектуальної, розумової праці, формували вміння користуватися знаннями на прикладному рівні.

Виходячи з тогочасних концептуальних ідей виховання у перехідний період, період побудови радянської держави, створювалася педагогіка для пролетаріату. З огляду на це, трудове виховання було єдино правильним і єдино доцільним у процесі становлення особистості. Традиційно обов'язковим елементом у процесі викладання дисциплін для підготовки вчителя була презентація двох сторін, двох протилежних сфер цього процесу. Перший – це трудове виховання у розумінні буржуазної педагогіки, його зміст та сутність, другий напрямок – це особливості і зміст трудового виховання у соціалістичній, переважно радянській педагогіці.

У рамках першого напрямку майбутні вчителі вивчали і засвоювали педагогічну спадщину В.Лая, Рисмана, Гансберга, Вебера, Г.Шарельмана та ін. Другий напрямок, який під трудовим вихованням розумів фізичну працю, було представлено двома течіями:

1) коли фізичною працею визначається насамперед ручна праця. Її представниками були Г.Кершенштейнер, Зейдель, Побст, Шерер, Брикман, Зейнінг, група учительської спілки трудового виховання в Ляйпцигу та Дортмунді;

2) широке розуміння фізичної праці, де включалися фабрично-заводська праця, домашнє господарство – Д.Дьюї, землеробство – Фер'єр.

Трудове виховання у програмі підготовки вчителів відіграло свою специфічну роль. У цей період визначається його місце в ієрархії різноманітних напрямків виховання. Вчені доводять, що трудове виховання може бути факультативним предметом, також у деяких навчальних планах воно виступало обов'язковим предметом, який був пов'язаний з іншими навчальними предметами, а також розглядалося як окремий методичний принцип, і, нарешті, як обов'язковий предмет навчання і методичний принцип [1: 41].

Окремо майбутні вчителі вивчали форми праці. До них відносилися:

а) цілком навчальна праця, що не потребує спеціальних навичок (вирізування, склеювання тощо);

б) ручна праця в її різноманітних видах;

в) домашня робота;

г) сільськогосподарська праця;

г) фабрично-заводська праця.

Аналіз наукової літератури досліджуваного періоду дозволяє стверджувати, що хоч так звана буржуазна педагогіка була критикована абсолютно всіма прихильниками радянської педагогіки, у кожній навчальній програмі, плані чи лекції обов'язковим елементом було порівняння радянської і буржуазної педагогіки. Вся радянська педагогіка будувалася на протиставленні буржуазній, проте наголошуємо, що обов'язковою складовою підготовки вчителя до виховної роботи було детальне вивчення педагогічної спадщини багатьох педагогів, які трактувалися як буржуазні. У рамках трудового виховання йдеться про В.Лая, Г.Кершенштейнера, Зейделя, П.Наторпа, Д.Дьюї. У рамках аналізу педагогічних поглядів цих та інших педагогів майбутні вчителі обов'язково повинні були вчитися встановлювати мету трудового виховання, обґрунтовувати працю крізь призму поглядів того чи іншого педагога, вчитися трактувати працю як педагогічний засіб і вміти пов'язати цей засіб з іншими та визначити його місце серед інших. Йшлося також про форми і види праці, їх зв'язок з навчальними предметами, про специфіку організації самого процесу виховання, про відмінності даної системи виховання від інших систем трудового виховання. Майбутніх

учителів учили з'ясовувати соціально-економічні умови, які визначали систему трудового виховання, а також практичну реалізацію завдань у рамках трудового виховання.

Радянська педагогіка того періоду щодо трудового виховання була представлена вужчим спектром імен та методик виховання. Передусім йшлося про вивчення майбутніми вчителями Ерфуртської програми, наголошувалося на педагогічних поглядах К. Цеткін-Щульце, А.Луначарського, П. Блонського, Н.Крупської. Серед українських педагогів принцип трудового виховання розглядався з огляду на спадщину представників вітчизняної педагогічної науки Г.Гринька і Я. Ряпо.

Заключним завданням підготовки вчителя до виховної роботи було вивчення проблеми української трудової школи та принципів її організації, її мети, положення про фізичну працю у ній, форм фізичної праці та їх зв'язку з усіма елементами навчального плану. Вважаємо доцільним представити програму курсу трудового виховання досліджуваного періоду:

”Програма курсу трудового виховання.

I. Поняття про трудове виховання.

II. Короткий історичний нарис трудового виховання.

1) епоха феодалізму;

2) епоха розкладу феодалізму і виникнення торгівельного капіталу;

3) епоха торгівельного капіталу;

4) епоха промислового капіталу.

III. Обґрунтування сучасного трудового виховання: соціально-економічне, біопсихічне, педагогічне.

IV. Буржуазна педагогіка.

A. Широке розуміння трудового виховання.

B. Трудове виховання у власному розумінні цього слова.

a) Течії у трудовому вихованні залежно від цілей трудового виховання;

б) від форми праці;

в) від поглядів на виховне значення праці;

г) від становища праці у навчальному плані і серед навчальних методів;

г) від місця, що займає праця в самому виховному процесі.

C. Відомі представники трудової педагогіки буржуазного суспільства першої течії – Рисман, Гансберг, Шарельман, Лай та ін., їх педагогічні погляди, другої течії – Кершенштайнер, Зейдель, Побст, Шере, Наторп, Дьюї та ін. Практика трудового виховання.

2) Соціалістична трудова педагогіка.

A. Ерфуртська програма, ідеї Мангеймського партейтага, Цеткіна-Щульце, Бабеля та ін.

B. Радянська педагогіка – Декларація про трудове виховання Луначарського. Трудова школа Блонського, пізні погляди Блонського, Гордона, Луначарського, Крупської на трудове виховання, московські навчальні плани, трудові школи 1922 р., трудове виховання в розумінні української радянської педагогіки, дискусія про політехнізм і професіоналізм у трудовому вихованні.

V. Практика трудового виховання на Україні, її основи та організація” [1: 42–43].

**Висновки.** Отже, підготовка вчителя до виховної роботи у сфері трудового виховання на початку ХХ століття розглядалася як важлива і необхідна частина загального формування педагогічної компетенції педагога. Навчальні плани та програми дають підстави стверджувати, що питання трудового виховання розглядалися в історичному ракурсі, були суспільно детермінованими, а також несли ідеологічне навантаження. Позитивним у справі трудового виховання було те, що вчителі вміли не лише обґрунтувати зміст праці, проаналізувати тенденції трудового виховання у різні епохи, але й реалізували прикладні завдання трудового виховання у щоденній виховній роботі.

Переосмислення місця та ролі трудового виховання в сучасних умовах потребує формування нових підходів до його реалізації, спеціальної підготовки учителя, а також детального аналізу історичного вітчизняного та зарубіжного досвіду у цій сфері.

#### ЛІТЕРАТУРА:

1. Программы 3-летних педагогических курсов. Материалы к III Всеукраинской педагогической конференции. – Харьков: Червоний шлях, 1924. – 86 с.
2. Учебный план 3-х летних педагогических курсов для подготовки работников социального воспитания. – Харьков: Тип. Наркомпроса, 1932. – 15 с.

УДК 371. 134: 373.3

Л.М. Покорна

### **КУЛЬТУРОЗНАВЧА СПРЯМОВАНІСТЬ ПІД ЧАС ФОРМУВАННЯ СОЦІОКУЛЬТУРНОЇ КОМПЕТЕНЦІЇ МАЙБУТНІХ УЧИТЕЛІВ АНГЛІЙСЬКОЇ МОВИ ПОЧАТКОВИХ КЛАСІВ**

*У статті досліджується впровадження іноземної освіти при формуванні соціокультурної компетенції засобами дисциплін практичних і теоретичних циклів під час підготовки вчителя початкових класів.*

*Introduction of the foreign education by means of practical and theoretical disciplines while forming social and cultural competence in English teacher of primary school is investigated in the article.*

XXI століття оголошено Радою Європи віком поліглотів. Саме життя дає новий імпульс до міжнародної взаємодії, створюючи передумови для модернізації національних систем мовної освіти. Розвиток міжнародних відносин, відкриття кордонів, розповсюдження новітніх комп'ютерних технологій сприяють посиленню уваги до вивчення іноземних мов, зокрема англійської.

Основним принципом оновлення змісту навчання іноземної мови сьогодні є наповнення соціокультурної компетенції міжкультурним підходом. Нове соціальне замовлення суспільства сьогодні полягає в тому, щоб навчити учнів іноземної мови як засобу міжкультурної комунікації, як способу пізнання загальнолюдської культури, підготувати студентів до толерантного сприйняття чужої ментальності, яка визначає їх поведінку і очікування подібного від співрозмовників.

Підготовка вчителя англійської мови початкових класів є актуальною проблемою освіти України, оскільки вивчення іноземної мови розпочинається в другому класі, а іноді вже у дитячих садках. Це відповідає світовій тенденції інтеграції, інтернаціоналізації освіти, що йде в руслі Болонського процесу. Для цього майбутній учитель англійської мови початкових класів повинен повною мірою володіти не тільки мовною і мовленнєвою компетенцією, але і соціокультурною, адже він виконує надскладне завдання – формування нового покоління громадян світу.

Питанням вивчення соціокультурної інформації на уроках англійської мови займалися такі вчені: А. А.Миролюбов, В. В. Сафонова, Л. Н. Яковлева, Н. Ф. Бориско, Л.Г. Веденіна, С.Ю. Ніколаєва та інші [3; 6; 7; 13; 2; 4]. Сучасна методична література розкриває окремі питання досліджуваної проблеми. Однак, у чинних програмах відсутня чітка орієнтація на засвоєння соціокультурної інформації у вищих освітніх закладах. Практика вивчення рідної та іноземної мов нерідко характеризується ізольованістю однієї мови від іншої. В результаті студенти не відчують певних зв'язків між культурами і тому їх соціокультурне мислення обмежене.